

# EL COLOR COMO ESTRATEGIA COMPOSITIVA Y ORGANIZATIVA EN EDIFICIOS DE USO MIXTO

a través de **MVRDV**

Autor  
Hidalgo Rodríguez  
Roberto David

Tutora  
Reus Martínez  
Patricia

Cotutor  
Serra Lluch  
Juan

Quando se habla de color en la arquitectura se tiende a pensar en un simple criterio estético que recae en el buen o mal gusto del arquitecto. Sin embargo, al tomar distancia de preferencias subjetivas individuales y al examinar el color como un recurso en el proceso de proyecto, se abre la posibilidad de adoptar un enfoque más práctico. Esta nueva perspectiva permite que el color se convierta en una herramienta que va más allá de la estética superficial. El propósito de este trabajo es deducir cuáles son las estrategias cromáticas más usadas en la actualidad y en qué partes de su proceso de diseño cobran más relevancia.

Para ello se estudiará el despacho de arquitectura MVRDV, destacado por sus atrevidas propuestas edificatorias en las que el color es el especial protagonista. El enfoque se centrará en edificios de usos mixtos (híbridos), ya que además de usar el color con frecuencia en esta categoría, es uno de los temas de mayor preocupación para los arquitectos neerlandeses, los cuales han teorizado sobre su uso estratégico en las ciudades del futuro para abordar desafíos como la densidad, escasez del suelo o las variaciones climáticas. Con el objetivo de identificar patrones y extraer conclusiones sobre las estrategias plásticas, se analizarán, desde el punto de vista cromático, diversos proyectos de esta tipología edificatoria.

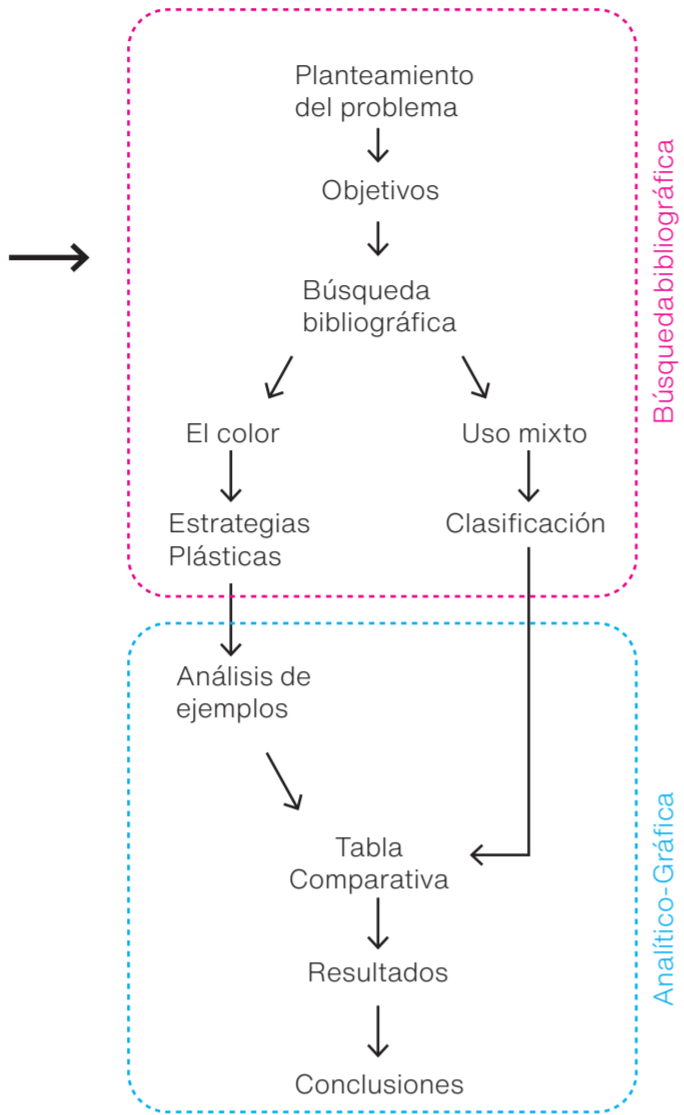

## USO MIXTO

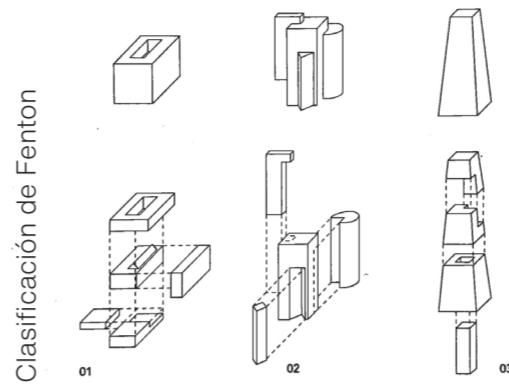

The Language of MVRDV

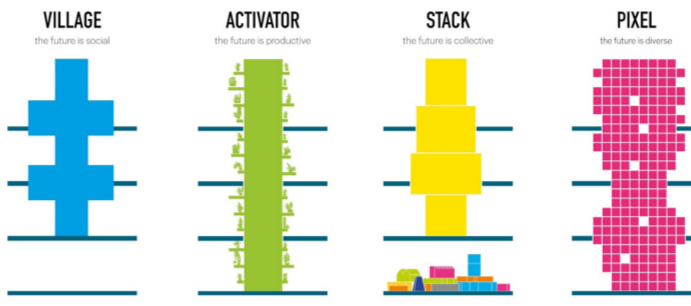

CARACTERÍSTICAS DE LOS EDIFICIOS HÍBRIDOS	
PERSONALIDAD	H. HITO
	H. ANÓNIMO
SOCIABILIDAD	
PÚBLICO-PRIVADO	
FORMA (CLASIFICACIÓN DE FENTON)	H. EN EL TEJIDO URBANO
	H. INJERTADOS
	H. MONOLÍTICOS
	H. EN CONJUNTO
PROCESOS	
ESTRUCTURAS FUSIONADAS	
PROGRAMAS	
APILAMIENTO VERTICAL	
INDETERMINACIÓN ESPACIAL	
ESCALA	PEQUEÑA ESCALA
	GRAN ESCALA
	H. CIUDAD
CIUDAD	
PAISAJE INTEGRADO	
DENSIDAD (THE LANGUAGE OF MVRDV)	VILLAGE
	ACTIVATOR
	STACK
	PIXEL

## EL COLOR

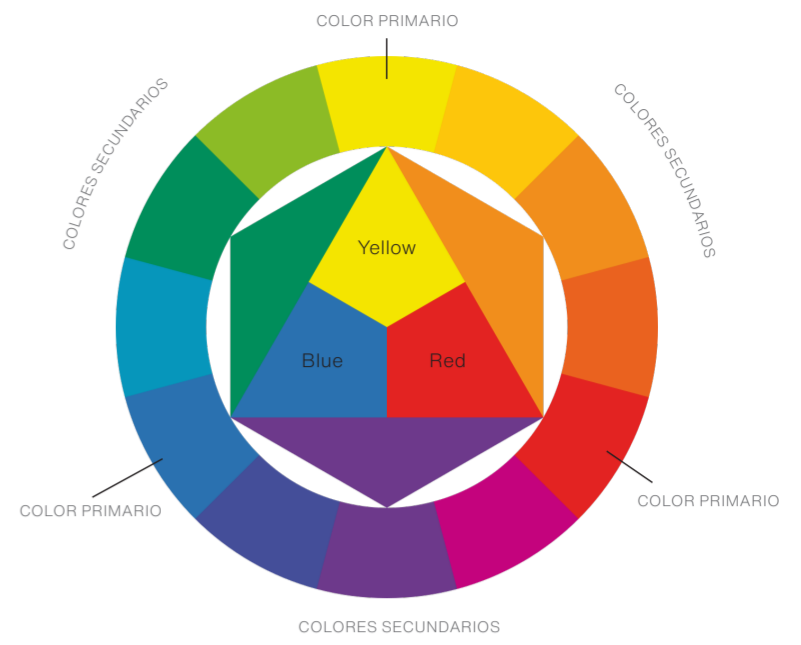

Colores primarios y sus complementarios



Modelo aditivo

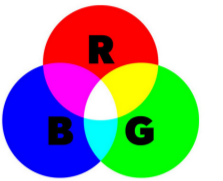

Modelo sustractivo

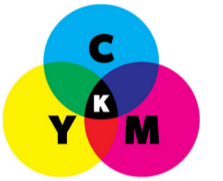

Colores análogos



Tono



Valor



Saturación



### Percepción visual

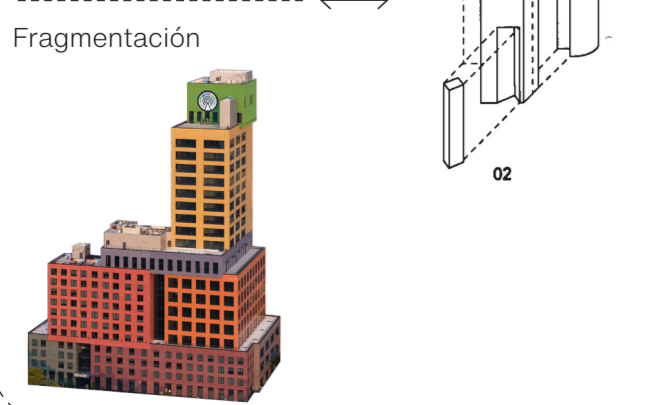
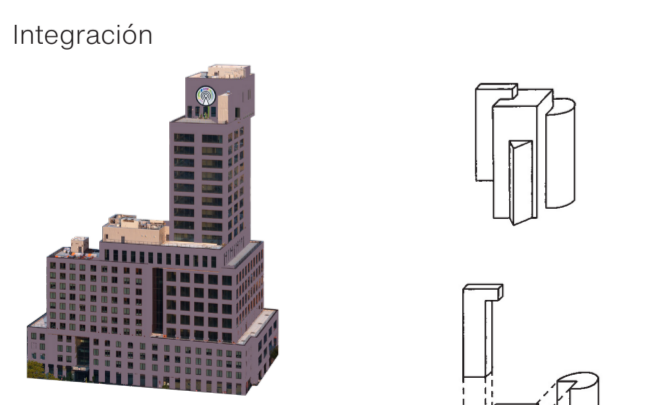

### Descripción arquitectónica

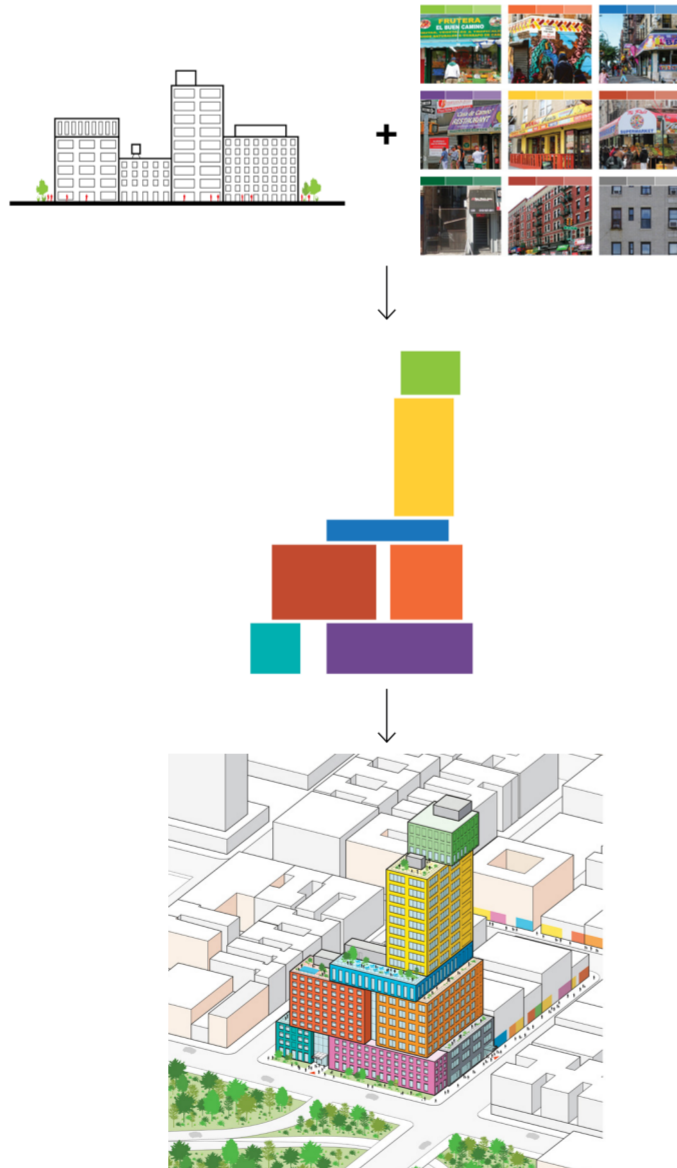

### Estética

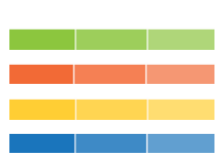

### Superficie



### Contraste

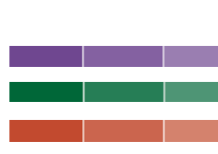

### Percepción visual

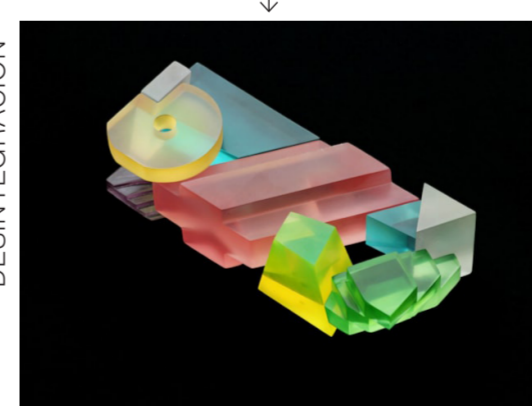
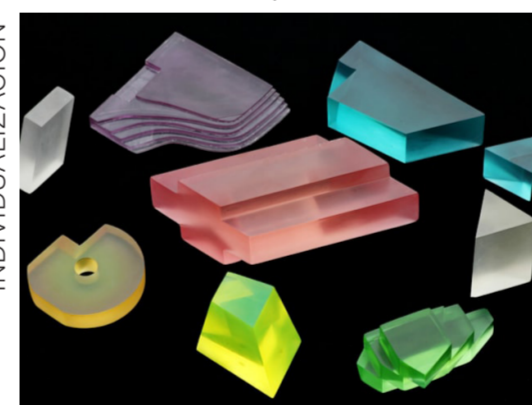

### Dentro/Fuera



### Gamas empleadas

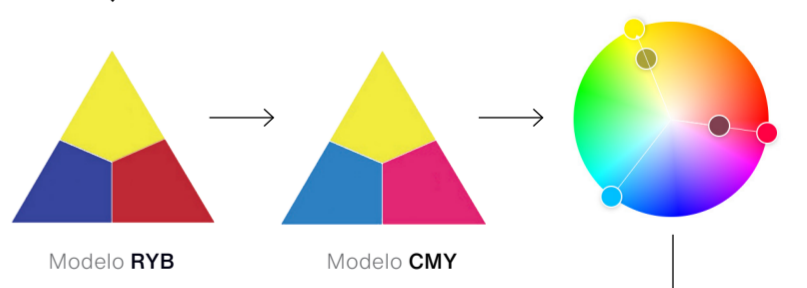
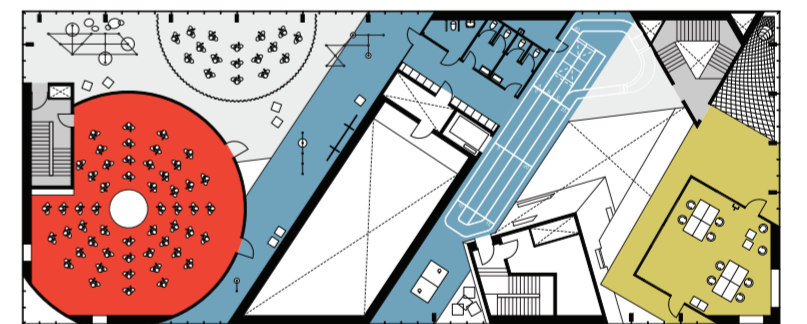

### Descripción Arquitectónica

